

Lisätoimintojen ohjaaminen releen avulla

ERGO-DigiStick ohjauskaapelin B, C ja D liittimiä voidaan käyttää sähköisten lisälaitteiden kuten etukuormaimen vaihtoventtiilin ohjaamiseen releen avulla. Rele on välttämätön koska virran tarve suurille keloille ylittää ERGO-DigiStickin kapasiteetin. (2 A) Huomioi että releen napoihin 85 ja 86 tuodaan sekä plus (+) ja miinus (-) kahvan ohjauskaapelilta. Maadoitus tai ulkoisen virran tuonti tuhoaa kahvan elektronikkakortin.

kytkennän napaisuudella ei ole merkitystä (85 - 86)

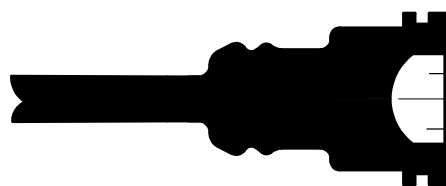

Junior Power Timer liitin

Liittimen kaapeli voidaan katkaista ja puristaa ABIKO liittimet suoraan valkoiseen ja ruskeaan johtimeen tai haluttaessa tilata JPT liittimeen vastakappaleen kahvan valmistajalta

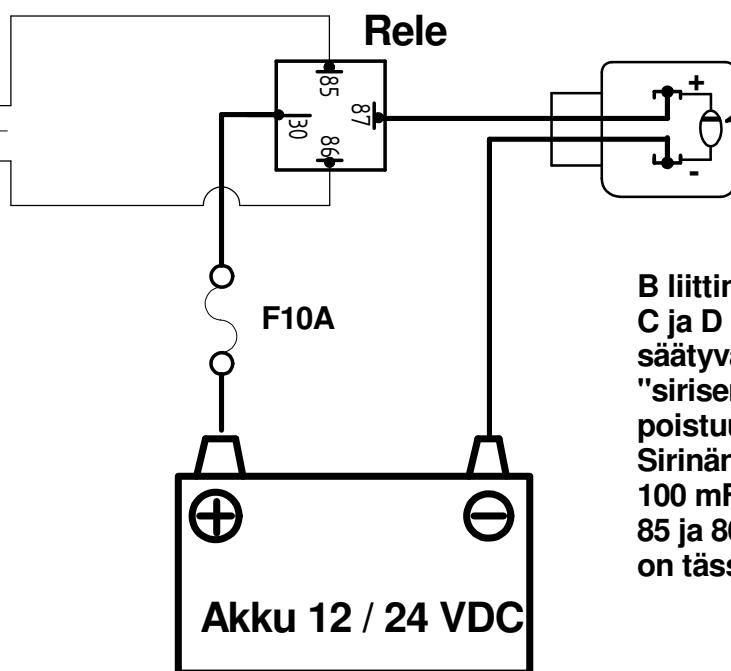

HUOM: Diodin asentaminen kelan synnyttämän korkeajännitepiikin poistamiseen on välttämätöntä!

B liittimen antama virta on tasavirtaa. C ja D liittimet antavat pulssitettua säätyvää virtaa (PWM) joka saa releen "sirisemään" pienillä tehoilla. Sirinä poistuu annettaessa maksin virran. Sirinän voi eliminoida myös kytkemällä 100 mF kondensaattorin releen napojen 85 ja 86 väliin (huom. napaisuus joka on tässä tapauksessa selvitettävä)